

# INDEX

## EURO VI OBD-E

<b>6,0 tonnes</b>	<b>M 29</b>	<b>4-5</b>
<b>7,5 tonnes</b>	<b>M 30 (150 ch)</b>	<b>6-7</b>
	<b>M 30 (190 ch)</b>	<b>8-9</b>
	<b>M 30 CREW (190 ch)</b>	<b>10-11</b>
<b>10 tonnes</b>	<b>F 10 Suspensions mecanique</b>	<b>12-13</b>
	<b>F 10 Suspensions pneumatique</b>	<b>14-15</b>
<b>11 tonnes</b>	<b>F 11 Suspensions mecanique</b>	<b>16-17</b>
	<b>F 11 Suspensions pneumatique</b>	<b>18-19</b>
<b>14 tonnes</b>	<b>F 14 Suspensions mecanique</b>	<b>20-21</b>
	<b>F 14 Suspensions pneumatique</b>	<b>22-23</b>

# OBD-E

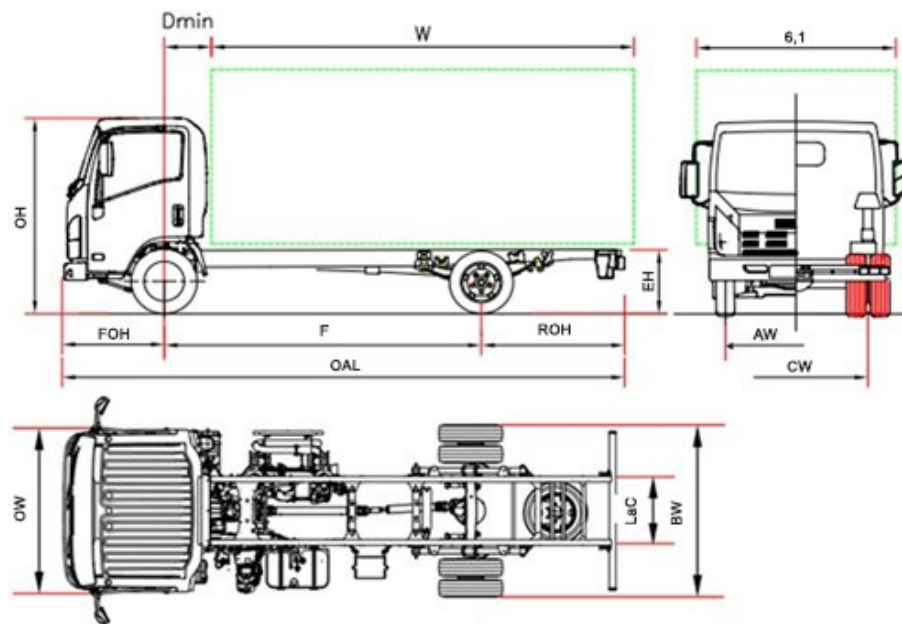

M 29		M29 F	M29 H
Empattement	F	2750	3345
Longueur totale	OAL	5295	6020
Longueur carrosserie min. <sup>(1)</sup>	W	3535	4156
Longueur carrosserie max. <sup>(1)</sup>	W	3885	4500
Porte à faux AR	ROH	1435	1565
Hauteur châssis	EH	740	735
Hauteur cabine	OH	2150	2160
Largeur au flanc des pneus AR	BW		1860
Largeur cabine <sup>(2)</sup>	OW		1815
Largeur carrosserie <sup>(3)</sup>	6,1		2120
Distance essieu avant - arrière cabine	D min		650 <sup>(6)</sup>
Porte à faux AV	FOH		1110
Distance entre longerons	LaC		700
Voie avant	AW		1475
Voie arrière	CW		1425
Hauteur du sol	HH		180 <sup>(7)</sup>
Diamètre de braquage (m) <sup>(4)</sup>	Dia	11,3	13,5
<b>POIDS (kg)</b>			
Poids à vide du véhicule en ordre de marche <sup>(5)</sup>		2325	2375
Poids à vide AV/AR		1654/671	1659/716
PTAC		6000	
PTAC avant/arrière		2300 / 3980	
Poids max. tractable freiné/ Poids max. tractable non freiné		3500 / 750	

1. Donnée tirée du COC
2. Sans les clignotants latéraux et les rétroviseurs extérieurs
3. Largeurs possibles avec bras de rétroviseurs en option 1865/1945 - 1945/2120
4. Diamètre de braquage entre trottoirs
5. La masse à vide en ordre de marche inclue la roue de secours, le réservoir de carburant plein et du chauffeur. ISIM +40 Kg
6. Avec une hauteur minimale de contre-châssis de 100 mm
7. Point de dégagement : différentiel arrière

## M 29 - Empattement (mm) F 2750 - H 3345

Octobre 2024

Versions et équipements	Transmission à double embrayage ISIM à 9 rapports
	Conduite à droite (Empattement F + Transmission à double embrayage ISIM à 9 rapports) <sup>(*)</sup>

(\*): vérifier la disponibilité

Accessoires de série		
<ul style="list-style-type: none"> <li>EGR - DPD - SCR</li> <li>Display MID 7"</li> <li>Frein moteur</li> <li>Rétroviseurs électriques et réchauffés</li> <li>Immobilizer</li> <li>Alarme de ceinture de sécurité</li> <li>Essuie-phares</li> <li>Climatisation manuelle</li> </ul>	<ul style="list-style-type: none"> <li>Frein de stationnement électrique</li> <li>Siège suspendu</li> <li>Antibrouillards AV et AR</li> <li>Avertisseur de marche AR</li> <li>Radio DAB+ - Bluetooth - USB avec écran tactile de 6.8" - Compatible Apple CarPlay/Android Auto</li> <li>Fermeture des portes centralisée avec télécommande</li> <li>Commandes au volant</li> <li>Double airbag (conducteur et passager)</li> </ul>	<ul style="list-style-type: none"> <li>Lumières BI-LED avant et arrière</li> <li>Réglage de hauteur des phares</li> <li>Allumage des feux automatique</li> <li>Sécurité de retournement cabine</li> <li>Position volant réglable (inclinaison et hauteur)</li> <li>Limitation à 90km/h</li> <li>Démarrer et arrêter</li> <li>Porte-gobelet amovible</li> <li>Roue de secours</li> </ul>

Moteur
ISUZU 4JZ1E6N 4 cylindres. 16 soupapes avec EWT et distribution variable à l'échappement. Système d'injection commun rail DENSO i-Art avec e-VGS Turbo à contrôle électronique et Intercooler. CYLINDRÉE 2999 cm3; PUISSANCE 110kW (150 ch) 2800 tr/min; COUPLE 375 Nm 1280 - 2800 tr/min. NORME POLLUTION EURO VI OBD - E.

Safety Pack 2		
ABS: Système de freinage antiblocage ASR: Régulation antipatinage  EBD: Répartiteur de freinage électrique EVSC: Contrôle électronique de la stabilité du véhicule LDWS: Système d'avertissement de franchissement de ligne MOIS: Système de détection d'objets en mouvement	DWS: Système d'alerte de franchissement de distance de sécurité MAM: Atténuation de l'accélération devant un obstacle  FVSN: Notification de démarrage du véhicule avant DDAW: Avertisseur de fatigue du conducteur RM: Écran arrière BSIS: Surveillance de l'angle mort	AEB: Freinage d'urgence automatique AEB for Pedestrian & Bicycle: Système de freinage d'urgence automatique pour piétons et cyclistes Intersection warning: Système d'alerte de danger aux intersections Intersection AEB: Système de surveillance de la pression des pneus TSR: Système de reconnaissance des panneaux de signalisation TPMS: Système de surveillance de la pression des pneus

Réservoir	70 L Empattement F - 100 L Empattement H	14 L Empattement H Ad-Blue*
Boîte et rapport de pont	Manuelle 6 rapports MYY6Z - 5.979 - 3.434 - 2.040 - 1.379 - 1.000 - 0.708; Marche arrière 5.701; Rapport du pont 4.300 (43/10) Transmission robotisée à double embrayage à 9 rapports "ISIM" (MYR9S): 9 rapports MYR9S - 5.162 - 3.941 - 2.868 - 2.189 - 1.679 - 1.304 - 1.000 - 0.763 - 0.585; Marche arrière 4.810; Rapport du pont 5.125	
Dimensions châssis	Largeur 65 mm, Hauteur 180 mm, Épaisseur 4 mm	
Nombre de places	3	
Essieux	2 traction arrière avec roues jumelées	
Pneus	Avant 205/75 R16C simples. Arrière 205/75 R16C jumelées.	
Freins	Freins à disques avant et arrière. Système hydraulique, servofrein à dépression Normes CEE avec ABS, pédale agissant sur 4 roues, circuit indépendant sur les 2 essieux. Frein de stationnement manuel sur la transmission. Freins à disque ventilés avant et arrière 293X40 mm	
Suspensions	Avant et arrière avec ressorts paraboliques, avec butées ; amortisseurs hydrauliques télescopiques à double effet. Barre stabilisatrice avant.	
Système électrique	Système 24V - Alternateur 90A - 2 x Batterie 70Ah	

VERSION PROVISOIRE: Données sous réserve d'homologation.

## 150 ch Série Bleu OBD-E (7,5 tonnes)

# OBD-E

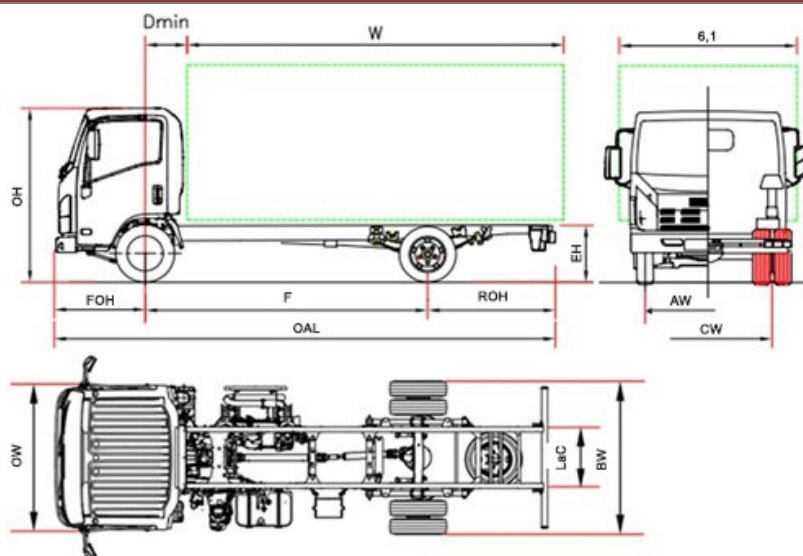

M 30		M30 F	M30 H	M30 K	M30 M
Empattement	F	2765	3365	3815	4475
Longueur totale	OAL	5435	6035	6680	7865
Longueur carrosserie min. <sup>(1)</sup>	W	3615	4215	4860	6045
Longueur carrosserie max. <sup>(1)</sup>	W	3960	4560	5210	6390
Porte à faux AR	ROH	1560	1560	1755	2280
Hauteur châssis	EH		800		
Hauteur cabine	OH		2265		
Largeur au flanc des pneus AR	BW		2115		
Largeur cabine <sup>(2)</sup>	OW		2040		
Largeur carrosserie <sup>(3)</sup>	6,1		2345		
Distance essieu avant - arrière cabine	D min		710 <sup>(6)</sup>		
Porte à faux AV	FOH		1110		
Distance entre longerons	LaC		850		
Voie avant	AW		1680		
Voie arrière	CW		1650		
Hauteur du sol	HH		185 <sup>(7)</sup>		
Diamètre de braquage (m) <sup>(4)</sup>	Dia	10,6	12,6	14,1	16,3
<b>POIDS (kg)</b>					
Poids à vide du véhicule en ordre de marche <sup>(5)</sup>		2686	2716	2736	2796
Poids à vide AV/AR		1772/914	1792/924	1822/914	1887/909
PTAC			7500		
PTAC avant/arrière			3100 / 5800		
Poids max. tractable freiné/ Poids max. tractable non freiné			3500 / 750		

1. Donnée tirée du COC
2. Sans les clignotants latéraux et les rétroviseurs extérieurs
3. Largeurs possibles avec bras de rétroviseurs en option 2115/2170 - 2170/2345 - 2345/2500
4. Diamètre de braquage entre trottoirs
5. La masse à vide en ordre de marche inclue la roue de secours, le réservoir de carburant plein et du chauffeur. ISIM +35 Kg
6. Avec une hauteur minimale de contre-châssis de 100 mm
7. Point de dégagement : différentiel arrière

VERSION PROVISOIRE: Données sous réserve d'homologation.

# M 30 - Empattement (mm) F 2765 - H 3365 - K 3815 - M 4475

Octobre 2024

Versions et équipements	Transmission à double embrayage ISIM à 9 rapports (sauf le Empattement M)
	Conduite à droite (Empattement F + Transmission à double embrayage ISIM à 9 rapports)

Accessoires de série		
<ul style="list-style-type: none"> <li>EGR - DPD - SCR</li> <li>Display MID 7"</li> <li>Frein moteur</li> <li>Rétroviseurs électriques et réchauffés</li> <li>Immobilizer</li> <li>Alarme de ceinture de sécurité</li> <li>Essuie-phares</li> <li>Climatisation manuelle</li> </ul>	<ul style="list-style-type: none"> <li>Frein de stationnement électrique</li> <li>Siège suspendu</li> <li>Antibrouillards AV et AR</li> <li>Radio DAB+ - Bluetooth - USB avec écran tactile de 6.8" - Compatible Apple CarPlay/Android Auto</li> <li>Fermeture des portes centralisée avec télécommande</li> <li>Commandes au volant</li> <li>Double airbag (conducteur et passager)</li> <li>Lève-vitres électriques</li> </ul>	<ul style="list-style-type: none"> <li>Lumières BI-LED avant et arrière</li> <li>Réglage de hauteur des phares</li> <li>Allumage des feux automatique</li> <li>Sécurité de retournement cabine</li> <li>Position volant réglable (inclinaison et hauteur)</li> <li>Limitation à 90km/h</li> <li>Démarrer et arrêter</li> <li>Porte-gobelet amovible</li> <li>Roue de secours</li> </ul>

Moteur
ISUZU 4JZ1E6N 4 cylindres. 16 soupapes avec EVT et distribution variable à l'échappement. Système d'injection common rail DENSO i-Art avec e-VGS Turbo à contrôle électronique et Intercooler. CYLINDRÉE 2999 cm <sup>3</sup> ; PUISSANCE 110kW (150 ch) 2800 tr/min; COUPLE 375 Nm 1280 - 2800 tr/min. NORME POLLUTION EURO VI OBD-E.

Safety Pack 2		
ABS: Système de freinage antiblocage ASR: Régulation antipatinage	DWS: Système d'alerte de franchissement de distance de sécurité MAM: Atténuation de l'accélération devant un obstacle	AEBS: Freinage d'urgence automatique AEBS for Pedestrian & Bicycle: Système de freinage d'urgence automatique pour piétons et cyclistes Intersection warning: Système d'alerte de danger aux intersections Intersection AEBS: Système de surveillance de la pression des pneus TSR: Système de reconnaissance des panneaux de signalisation TPMS: Système de surveillance de la pression des pneus
EBD: Répartiteur de freinage électrique EVSC: Contrôle électronique de la stabilité du véhicule LDWS: Système d'avertissement de franchissement de ligne MOIS: Système de détection d'objets en mouvement	FVSN: Notification de démarrage du véhicule avant DDAW: Avertisseur de fatigue du conducteur RM: Écran arrière BSIS: Surveillance de l'angle mort	

Réservoir	100 L	14 L Ad-Blue®
Boîte et rapport de pont	Manuelle 6 rapports MYY6Z - 5.979 - 3.434 - 2.040 - 1.379 - 1.000 - 0.708; Marche arrière 5.701; Rapport du pont 5.571 (39/7) Transmission robotisée à double embrayage à 9 rapports "ISIM" (MYR9S): 9 rapports MYR9S - 5.162 - 3.941 - 2.868 - 2.189 - 1.679 - 1.304 - 1.000 - 0.763 - 0.585; Marche arrière 4.810; Rapport du pont 6.142	
Dimensions châssis	Largeur 70 mm, Hauteur 216 mm, Épaisseur 6 mm	
Nombre de places	3	
Essieux	2 traction arrière avec roues jumelées	
Pneus	Avant 215/75 R17,5C simples. Arrière 215/75 R17,5C jumelées.	
Freins	Freins à disques avant et arrière. Système hydraulique, servofrein à dépression Normes CEE avec ABS, pédale agissant sur 4 roues, circuit indépendant sur les 2 essieux. Frein de stationnement manuel sur la transmission. Freins à disque ventilés avant et arrière 310X42 mm	
Suspensions	Suspensions (avant) avec ressorts paraboliques, suspensions semi-elliptiques (arrière), avec butées; amortisseurs hydrauliques télescopiques à double effet. Barre stabilisatrice sur les deux essieux.	
Système électrique	Système 24V - Alternateur 90A - 2 x Batterie 90Ah (Empattement F: 2x70Ah)	

VERSION PROVISOIRE: Données sous réserve d'homologation.

# OBD-E

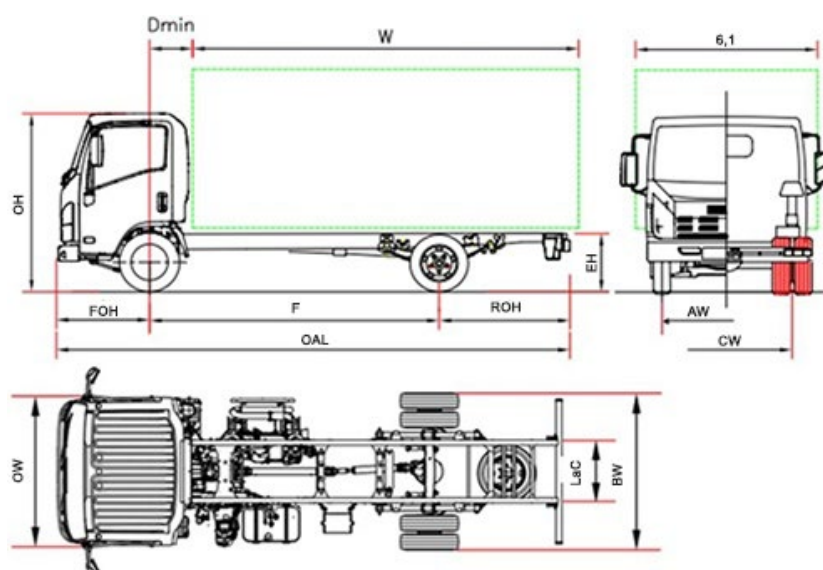

M 30		M 30 F	M 30 H	M 30 K	M 30 M
Empattement	F	2765	3365	3815	4475
Longueur totale	OAL	5435	6035	6680	7865
Longueur carrosserie min. <sup>(1)</sup>	W	3615	4215	4860	6045
Longueur carrosserie max. <sup>(1)</sup>	W	3960	4560	5210	6390
Porte à faux AR	ROH	1560	1560	1755	2280
Hauteur châssis	EH	800			
Hauteur cabine	OH	2265			
Largeur au flanc des pneus AR	BW	2115			
Largeur cabine <sup>(2)</sup>	OW	2040			
Largeur carrosserie <sup>(3)</sup>	6,1	2345			
Distance essieu avant - arrière cabine	D min	710 <sup>(6)</sup>			
Porte à faux AV	FOH	1110			
Distance entre longerons	LaC	850			
Voie avant	AW	1680			
Voie arrière	CW	1650			
Hauteur du sol	HH	185 <sup>(7)</sup>			
Diamètre de braquage (m) <sup>(4)</sup>	Dia	10,6	12,6	14,1	16,3
<b>POIDS (kg)</b>					
Poids à vide du véhicule en ordre de marche <sup>(5)</sup>		2982	3002	3022	3057
Poids à vide AV/AR		1977/1005	1986/1016	2016/1006	2055/1002
PTAC		7500			
PTAC avant/arrière		3100 / 5800			
Poids max. tractable freiné/ Poids max. tractable non freiné		3500 / 750			

1. Donnée tirée du COC
2. Sans les clignotants latéraux et les rétroviseurs extérieurs
3. Largeurs possibles avec bras de rétroviseurs en option 2115/2170 - 2170/2345 - 2345/2500
4. Diamètre de braquage entre trottoirs
5. La masse à vide en ordre de marche inclue la roue de secours, le réservoir de carburant plein et du chauffeur. NEES 2 +35 Kg
6. Avec une hauteur minimale de contre-châssis de 100 mm
7. Point de dégagement : différentiel arrière

## M 30 - Empattement (mm) F 2765 - H 3365 - K 3815 - M 4475

Octobre 2024

Versions et équipements	NEES 2 + Cruise control	
	Conduite à droite (Empattement F- H) + NEES 2	
<b>Accessoires de série</b>		
<ul style="list-style-type: none"> <li>EGR - DPD - SCR</li> <li>Display MID 7"</li> <li>Frein moteur</li> <li>Rétroviseurs électriques et réchauffés</li> <li>Immobilizer</li> <li>Alarme de ceinture de sécurité</li> <li>Essuie-phares</li> <li>Climatisation manuelle</li> </ul>	<ul style="list-style-type: none"> <li>Frein de stationnement électrique</li> <li>Siège suspendu</li> <li>Antibrouillards AV et AR</li> <li>Radio DAB+ - Bluetooth - USB avec écran tactile de 6.8" - Compatible Apple CarPlay/Android Auto</li> <li>Fermeture des portes centralisée avec télécommande</li> <li>Commandes au volant</li> <li>Double airbag (conducteur et passager)</li> <li>Lève-vitres électriques</li> </ul>	<ul style="list-style-type: none"> <li>Lumières BI-LED avant et arrière</li> <li>Réglage de hauteur des phares</li> <li>Allumage des feux automatique</li> <li>Sécurité de retournement cabine</li> <li>Position volant réglable (inclinaison et hauteur)</li> <li>Limitation à 90km/h</li> <li>Démarrer et arrêter</li> <li>Porte-gobelet amovible</li> <li>Roue de secours</li> </ul>
<b>Moteur</b>		
ISUZU 4HK1E6C 4 cylindres. Intercooler, rampe commune à injection directe Suralimenté avec turbocompresseur à géométrie variable CYLINDRÉE 5193 cm <sup>3</sup> ; PUISSANCE 140kW (190 ch) 2600 tr/min; COUPLE 510 Nm 1600 - 2800 tr/min. NORME POLLUTION EURO VI OBD-E.		
<b>Safety Pack 2</b>		
ABS: Système de freinage antiblocage	DWS: Système d'alerte de franchissement de distance de sécurité	AEBS: Freinage d'urgence automatique
ASR: Régulation antipatinage	MAM: Atténuation de l'accélération devant un obstacle	AEBS for Pedestrian & Bicycle: Système de freinage d'urgence automatique pour piétons et cyclistes
EBD: Répartiteur de freinage électrique	FVSN: Notification de démarrage du véhicule avant	Intersection warning: Système d'alerte de danger aux intersections
EVSC: Contrôle électronique de la stabilité du véhicule	DDAW: Avertisseur de fatigue du conducteur	Intersection AEBS: Système de surveillance de la pression des pneus
LDWS: Système d'avertissement de franchissement de ligne	RM: Écran arrière	TSR: Système de reconnaissance des panneaux de signalisation
MOIS: Système de détection d'objets en mouvement	BSIS: Surveillance de l'angle mort	TPMS: Système de surveillance de la pression des pneus
<b>Réservoir</b>	<b>100 L</b>	<b>16 L Ad-Blue*</b>
<b>Boîte et rapport de pont</b>	Manuelle 6 rapports MZZ6F - 6.369 - 3.767 - 1.966 - 1.355 - 1.000 - 0.782; Marche arrière 6.369; Rapport du pont 4.100 (41/100)	
<b>Dimensions châssis</b>	Largeur 70 mm, Hauteur 216 mm, Épaisseur 6 mm	
<b>Nombre de places</b>	3	
<b>Essieux</b>	2 traction arrière avec roues jumelées	
<b>Pneus</b>	Avant 215/75 R17,5C simples. Arrière 215/75 R17,5C jumelées.	
<b>Freins</b>	Freins à disques avant et arrière. Système hydraulique, servofrein à dépression Normes CEE avec ABS, pédale agissant sur 4 roues, circuit indépendant sur les 2 essieux. Frein de stationnement manuel sur la transmission. Freins à disque ventilés avant et arrière 310X42 mm	
<b>Suspensions</b>	Suspensions (avant) avec ressorts paraboliques, suspensions semi-elliptiques (arrière), avec butées ; amortisseurs hydrauliques télescopiques à double effet. Barre stabilisatrice sur les deux essieux.	
<b>Système électrique</b>	Système 24V - Alternateur 90A - 2 x Batterie 90Ah	

VERSION PROVISOIRE: Données sous réserve d'homologation.

# OBD-E

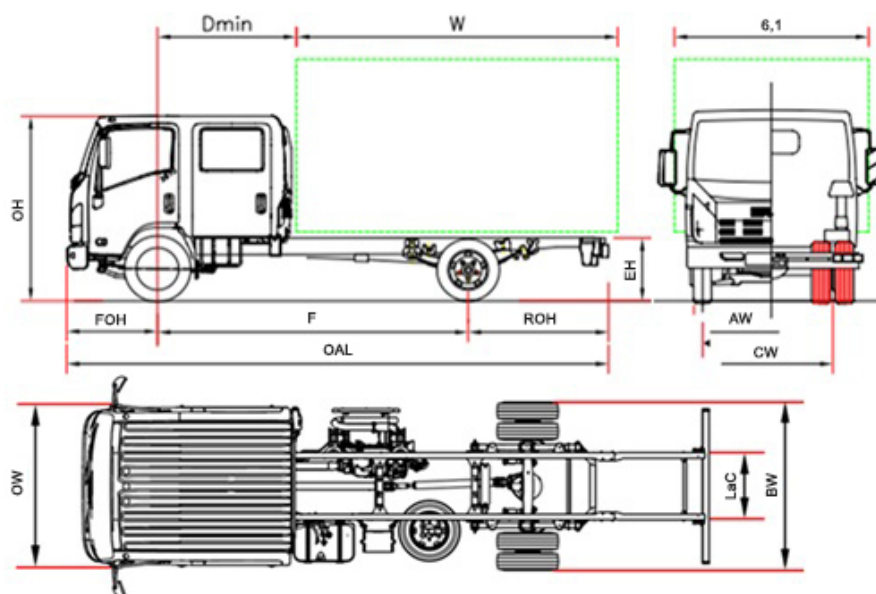

M 30 CREW		M 30 M
Empattement	F	4475
Longueur totale	OAL	7865
Longueur carrosserie min. <sup>(1)</sup>	W	5055
Longueur carrosserie max. <sup>(1)</sup>	W	5400
Porte à faux AR	ROH	2280
Hauteur châssis	EH	800
Hauteur cabine	OH	2280
Largeur au flanc des pneus AR	BW	2115
Largeur cabine <sup>(2)</sup>	OW	2040
Largeur carrosserie <sup>(3)</sup>	6,1	2345
Distance essieu avant - arrière cabine	D min	1700
Porte à faux AV	FOH	1110
Distance entre longerons	LaC	850
Voie avant	AW	1680
Voie arrière	CW	1650
Hauteur du sol	HH	210
Diamètre de braquage (m) <sup>(4)</sup>	Dia	16,3
<b>POIDS (kg)</b>		
Poids à vide du véhicule en ordre de marche <sup>(5)</sup>		3343
Poids à vide AV/AR		2246/1097
PTAC		7500
PTAC avant/arrière		3100 / 5800
Poids max. tractable freiné/ Poids max. tractable non freiné		3500 / 750

1. Donnée tirée du COC

2. Sans les clignotants latéraux et les rétroviseurs extérieurs

3. Largeurs possibles avec bras de rétroviseurs en option 2115/2170 - 2170/2345 - 2345/2500

4. Diamètre de braquage entre trottoirs

5. La masse à vide en ordre de marche inclue la roue de secours, le réservoir de carburant plein et du chauffeur. NEES 2 +35 Kg



## M 30 CREW - Empattement (mm) M 4475

Octobre 2024

Versions et équipements	NEES 2 + Cruise control
-------------------------	-------------------------

### Accessoires de série

- EGR - DPD - SCR
- Display MID 7"
- Frein moteur
- Rétroviseurs électriques et réchauffés
- Immobilizer
- Alarme de ceinture de sécurité
- Essuie-phares
- Climatisation manuelle
- Frein de stationnement électrique
- Siège rigide avec accoudoirs
- Antibrouillards AV et AR
- Radio DAB+ - Bluetooth - USB avec écran tactile de 6.8" - Compatible Apple CarPlay/Android Auto
- Fermeture des portes centralisée avec télécommande
- Commandes au volant
- Double airbag (conducteur et passager)
- Lève-vitres électriques
- Lumières BI-LED avant et arrière
- Réglage de hauteur des phares
- Allumage des feux automatique
- Sécurité de retournement cabine
- Position volant réglable (inclinaison et hauteur)
- Limitation à 90km/h
- Démarrer et arrêter
- Porte-gobelet amovible
- Roue de secours

### Moteur

ISUZU 4HK1E6C 4 cylindres. Intercooler, rampe commune à injection directe Suralimenté avec turbocompresseur à géométrie variable  
CYLINDRÉE 5193 cm<sup>3</sup>; PUISSANCE 140kW (190 ch) 2600 tr/min; COUPLE 510 Nm 1600 - 2800 tr/min.  
NORME POLLUTION EURO VI OBD-E.

### Safety Pack 2

ABS: Système de freinage antiblocage	DWS: Système d'alerte de franchissement de distance de sécurité	AEBS: Freinage d'urgence automatique
ASR: Régulation antipatinage	MAM: Atténuation de l'accélération devant un obstacle	AEBS for Pedestrian & Bicycle: Système de freinage d'urgence automatique pour piétons et cyclistes
EBD: Répartiteur de freinage électrique	FVSN: Notification de démarrage du véhicule avant	Intersection warning: Système d'alerte de danger aux intersections
EVSC: Contrôle électronique de la stabilité du véhicule	DDAW: Avertisseur de fatigue du conducteur	Intersection AEBS: Système de surveillance de la pression des pneus
LDWS: Système d'avertissement de franchissement de ligne	RM: Écran arrière	TSR: Système de reconnaissance des panneaux de signalisation
MOIS: Système de détection d'objets en mouvement	BSIS: Surveillance de l'angle mort	TPMS: Système de surveillance de la pression des pneus

Réservoir	100 L	16 L Ad-Blue®
Boîte et rapport de pont	Manuelle 6 rapports MZZ6F - 6.369 - 3.767 - 1.966 - 1.355 - 1.000 - 0.782; Marche arrière 6.369; Rapport du pont 4.100 (41/100)	
Dimensions châssis	Largeur 70 mm, Hauteur 216 mm, Épaisseur 6 mm	
Nombre de places	7	
Essieux	2 traction arrière avec roues jumelées	
Pneus	Avant 215/75 R17,5C simples. Arrière 215/75 R17,5C jumelées.	
Freins	Freins à disques avant et arrière. Système hydraulique, servofrein à dépression Normes CEE avec ABS, pédale agissant sur 4 roues, circuit indépendant sur les 2 essieux. Frein de stationnement manuel sur la transmission. Freins à disque ventilés avant et arrière 310X42 mm	
Suspensions	Suspensions (avant) avec ressorts paraboliques, suspensions semi-elliptiques (arrière), avec butées ; amortisseurs hydrauliques télescopiques à double effet. Barre stabilisatrice sur les deux essieux.	
Système électrique	Système 24V - Alternateur 90A - 2 x Batterie 90Ah	

VERSION PROVISoire: Données sous réserve d'homologation.

## Suspensions mecanique Série Bleu OBD-E ( 10 tonnes)

# OBD-E

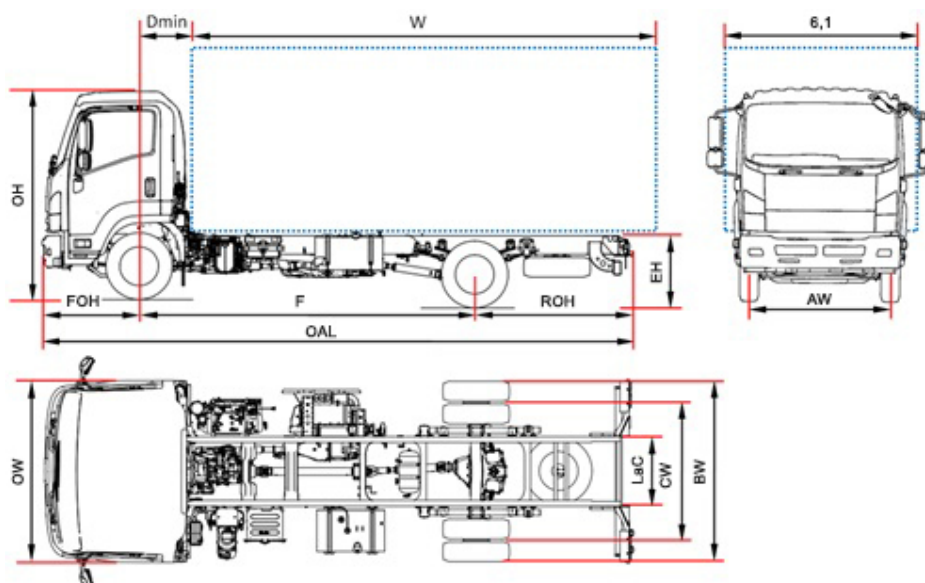

F 10		F 10 H
Empattement	F	3410
Longueur totale	OAL	6005
Longueur carrosserie min. <sup>(1)</sup>	W	4100
Longueur carrosserie max. <sup>(1)</sup>	W	4400
Porte à faux AR	ROH	1430
Hauteur châssis	EH	875
Hauteur cabine	OH	2565
Largeur au flanc des pneus AR	BW	2170*
Largeur cabine <sup>(2)</sup>	OW	2195
Largeur carrosserie <sup>(3)</sup>	6,1	2535
Distance essieu avant - arrière cabine	D min	710
Porte à faux AV	FOH	1165
Distance entre longerons	LaC	840
Voie avant	AW	1795
Voie arrière	CW	1660
Hauteur du sol	HH	185
Diamètre de braquage (m) <sup>(4)</sup>	Dia	11,1
<b>POIDS (kg)</b>		
Poids à vide du véhicule en ordre de marche <sup>(5)</sup>		3704
Poids à vide AV/AR		2455/1249
PTAC		10000
PTAC avant/arrière		4000 / 7600
Poids max. tractable freiné/ Poids max. tractable non freiné		3500 / 750

1. Donnée tirée du COC
  2. Sans les clignotants latéraux et les rétroviseurs extérieurs
  3. Largeurs possibles avec bras de rétroviseurs en option 2220/2286 - 2286/2406 - 2406/2500 - 2500/2600
  4. Diamètre de braquage entre trottoirs
  5. La masse à vide en ordre de marche inclue la roue de secours, le réservoir de carburant plein et du chauffeur.
- \*2220 mm d'encombrement des feux arrière

## F 10 - Empattement (mm) H 3410

Octobre 2024

Versions et équipements		
<b>Accessoires de série</b>		
<ul style="list-style-type: none"> <li>EGR - DPD - SCR</li> <li>Display MID 7"</li> <li>Limitation à 90km/h</li> <li>Bloquage différentiel MECANIQUE</li> <li>Frein moteur</li> <li>Lève-vitres électriques</li> <li>Climatisation manuelle</li> <li>Alarme de ceinture de sécurité</li> </ul>	<ul style="list-style-type: none"> <li>Siège suspendu pneumatique</li> <li>Rétroviseurs électriques et réchauffés</li> <li>Avertisseur de marche AR</li> <li>Radio DAB+ - Bluetooth - USB avec écran tactile de 6.8" - Compatible Apple CarPlay/Android Auto</li> <li>Position volant réglable (inclinaison et hauteur)</li> <li>Sécurité de retournement cabine</li> <li>Cruise control</li> </ul>	<ul style="list-style-type: none"> <li>Réglage de hauteur des phares</li> <li>Lumières BI-LED avant et arrière</li> <li>Antibrouillards AV et AR</li> <li>SLD variable</li> <li>Immobilizer</li> <li>Fermeture des portes centralisée avec télécommande</li> </ul>
<b>Moteur</b>		
ISUZU 4HK1E6H 4 cylindres suralimenté avec turbocompresseur à double étage CYLINDRÉE 5193 cm <sup>3</sup> ; PUISSANCE 177kW (240 ch) 2400 tr/min; COUPLE 765 Nm - 1600 tr/min NORME POLLUTION EURO VI OBD-E.		
<b>Safety Pack 1</b>		
<b>ABS: Système de freinage antiblocage</b>  <b>ASR: Régulation antipatinage</b>  <b>EBD: Répartiteur de freinage électrique</b> <b>EVSC: Contrôle électronique de la stabilité du véhicule</b>  <b>LDWS: Système d'avertissement de franchissement de ligne</b> <b>AEBS: Freinage d'urgence automatique</b>	<b>AEBS for Pedestrian &amp; Bicycle: Système de freinage d'urgence automatique pour piétons et cyclistes</b> <b>DWS: Système d'alerte de franchissement de distance de sécurité</b> <b>MAM: Atténuation de l'accélération devant un obstacle</b> <b>FVSN: Notification de démarrage du véhicule avant</b>  <b>DDAW: Avertisseur de fatigue du conducteur</b>  <b>RM: Écran arrière</b>	<b>MOIS: Système de détection d'objets en mouvement</b>  <b>Intersection Warning: Système d'alerte de danger aux intersections</b> <b>BSIS: Surveillance de l'angle mort</b> <b>TSR: Système de reconnaissance des panneaux de signalisation</b> <b>TPMS: Système de surveillance de la pression des pneus</b>
<b>Réservoir</b>	140 L	16 L Ad-Blue*
<b>Boîte et rapport de pont</b>	6 rapports MZW6P - 6.615 - 4.095 - 2.358 - 1.531 - 1.000 - 0.722; Marche arrière 6.615; Rapport du pont 4.333 (39/9)	
<b>Type de BV</b>	Manuelle	
<b>Dimensions châssis</b>	Largeur 60 mm, Hauteur 230 mm, Épaisseur 6 mm	
<b>Nombre de places</b>	3	
<b>Essieux</b>	2 traction arrière avec roues jumelées	
<b>Pneus</b>	Avant 235/75 R17,5C simples. Arrière 235/75 R17,5C jumelées.	
<b>Freins</b>	Freins à tambours avant (320X120 mm) et arrière (320X145 mm). Système pneumo-hydraulique conforme CEE avec ABS à 4 canaux, deux circuits indépendants. Frein moteur sur échappement. Frein de stationnement pneumatique sur l'essieu arrière.	
<b>Suspensions</b>	Avant et arrière à lames avec amortisseurs hydrauliques à double effet. Avant avec barre stabilisatrice.	
<b>Système électrique</b>	2 batteries de 110 A. Tension nominale 24V, Alternateur 90A	

VERSIONE PROVVISORIA: Dati da confermare in fase di omologazione.

## Suspensions pneumatique Série Bleu OBD-E ( 10 tonnes)

# OBD-E

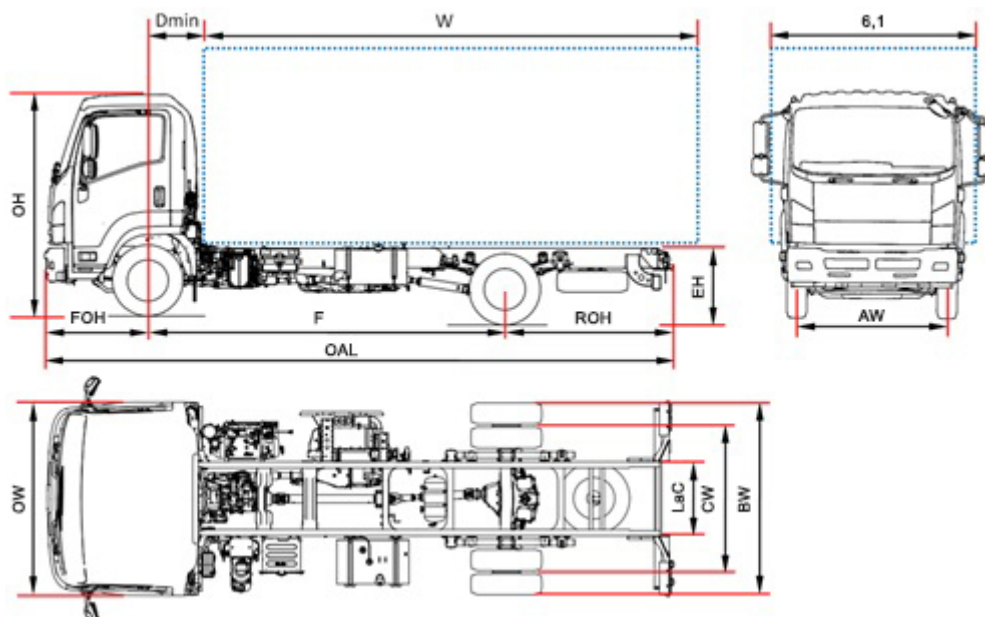

F 10		F 10 J	F 10 K	F 10 M	F 10 N
Empattement	F	3790	4060	4660	4990
Longueur totale	OAL	6575	6995	7895	8345
Longueur carrosserie min. <sup>(1)</sup>	W	4700	5120	6020	6470
Longueur carrosserie max. <sup>(1)</sup>	W	5000	5420	6320	6770
Porte à faux AR	ROH	1620	1770	2070	2190
Hauteur châssis	EH	760			
Hauteur cabine	OH	2560			
Largeur au flanc des pneus AR	BW	2170*			
Largeur cabine <sup>(2)</sup>	LOW	2195			
Largeur carrosserie <sup>(3)</sup>	6,1	2535			
Distance essieu avant - arrière cabine	D min	710			
Porte à faux AV	FOH	1165			
Distance entre longerons	LaC	840			
Voie avant	AW	1795			
Voie arrière	CW	1660			
Hauteur du sol	HH	185			
Diamètre de braquage (m) <sup>(4)</sup>	Dia	12,2	12,9	14,6	15,6
<b>POIDS (kg)</b>					
Poids à vide du véhicule en ordre de marche <sup>(5)</sup>		3859	3934	3974	3994
Poids à vide AV/AR		2425/1434	2450/1484	2465/1509	2490/1504
PTAC		10000			
PTAC avant/arrière		4000 / 7600			
Poids max. tractable freiné/ Poids max. tractable non freiné		3500 / 750			

1. Donnée tirée du COC
  2. Sans les clignotants latéraux et les rétroviseurs extérieurs
  3. Largeurs possibles avec bras de rétroviseurs en option 2220/2286 - 2286/2406 - 2406/2500 - 2500/2600
  4. Diamètre de braquage entre trottoirs
  5. La masse à vide en ordre de marche inclue la roue de secours, le réservoir de carburant plein et du chauffeur. NEES 2 +25 Kg
- \*2220 mm d'encombrement des feux arrière

## F 10 - Empattement (mm) J 3790 - K 4060 - M 4660 - N 4990

Octobre 2024

Versions et équipements	NEES 2 + HSA	
-------------------------	--------------	--

### Accessoires de série

- |  |   |   |
|--|---|---|
| <ul style="list-style-type: none"> <li>EGR - DPD - SCR</li> <li>Display MID 7"</li> <li>Climatisation manuelle</li> <li>Limitation à 90km/h</li> <li>Frein moteur</li> <li>Siège suspendu pneumatique</li> <li>Alarme de ceinture de sécurité</li> </ul> | <ul style="list-style-type: none"> <li>Cruise control</li> <li>Position volant réglable (inclinaison et hauteur)</li> <li>Rétroviseurs électriques et réchauffés</li> <li>Avertisseur de marche AR</li> <li>Sécurité de retournement cabine</li> <li>Réglage de hauteur des phares</li> <li>Fermeture des portes centralisée avec télécommande</li> </ul> | <ul style="list-style-type: none"> <li>Lumières BI-LED avant et arrière</li> <li>Antibrouillards AV et AR</li> <li>Radio DAB+ - Bluetooth - USB avec écran tactile de 6.8" - Compatible Apple CarPlay/Android Auto</li> <li>Lève-vitres électriques</li> <li>SLD variable</li> <li>Immobilizer</li> </ul> |
|--|---|---|

### Moteur

ISUZU 4HK1E6H 4 cylindres.  
suralimenté avec turbocompresseur à double étage  
CYLINDRÉE 5193 cm<sup>3</sup>; PUISSANCE 177kW (240 ch) 2400 tr/min; COUPLE 765 Nm - 1600 tr/min  
NORME POLLUTION EURO VI OBD-E.

### Safety Pack 1

ABS: Système de freinage antiblocage	DWS: Système d'alerte de franchissement de distance de sécurité	AEBS: Freinage d'urgence automatique
ASR: Régulation antipatinage	MAM: Atténuation de l'accélération devant un obstacle	AEBS for Pedestrian & Bicycle: Système de freinage d'urgence automatique pour piétons et cyclistes
EBD: Répartiteur de freinage électrique	FVSN: Notification de démarrage du véhicule avant	Intersection warning: Système d'alerte de danger aux intersections
EVSC: Contrôle électronique de la stabilité du véhicule	DDAW: Avertisseur de fatigue du conducteur	TSR: Système de reconnaissance des panneaux de signalisation
LDWS: Système d'avertissement de franchissement de ligne	RM: Écran arrière	TPMS: Système de surveillance de la pression des pneus
MOIS: Système de détection d'objets en mouvement	BSIS: Surveillance de l'angle mort	

<b>Réservoir</b>	140 L (Emp J) 200 L (Emp K, M, N)	16 L Ad-Blue*
<b>Boîte et rapport de pont</b>	6 rapports MZW6P - 6.615 - 4.095 - 2.358 - 1.531 - 1.000 - 0.722; Marche arrière 6.615; Rapport du pont 4.333 (39/9)	
<b>Type de BV</b>	Manuelle	NEES 2 + Kick down
<b>Dimensions châssis</b>	Largeur 60 mm, Hauteur 230 mm, Épaisseur 6 mm	
<b>Nombre de places</b>	3	
<b>Essieux</b>	2 traction arrière avec roues jumelées	
<b>Pneus</b>	Avant 235/75 R17,5C simples. Arrière 235/75 R17,5C jumelées.	
<b>Freins</b>	Freins à tambours avant (320X120 mm) et arrière (320X145 mm). Système pneu-hydraulique conforme CEE avec ABS à 4 canaux, deux circuits indépendants. Frein moteur sur échappement. Frein de stationnement pneumatique sur l'essieu arrière.	
<b>Suspensions</b>	Avant à lames, amortisseurs hydrauliques à double effet, barre stabilisatrice. Arrières pneumatiques avec 4 soufflets à contrôle électronique et fonction auto diagnostique, barre stabilisatrice et amortisseurs télescopiques hydrauliques.	
<b>Système électrique</b>	2 batteries de 110 A. Tension nominale 24V, Alternateur 90A	

## Suspensions mecanique Série Bleu OBD-E ( 11 tonnes)

# OBD-E

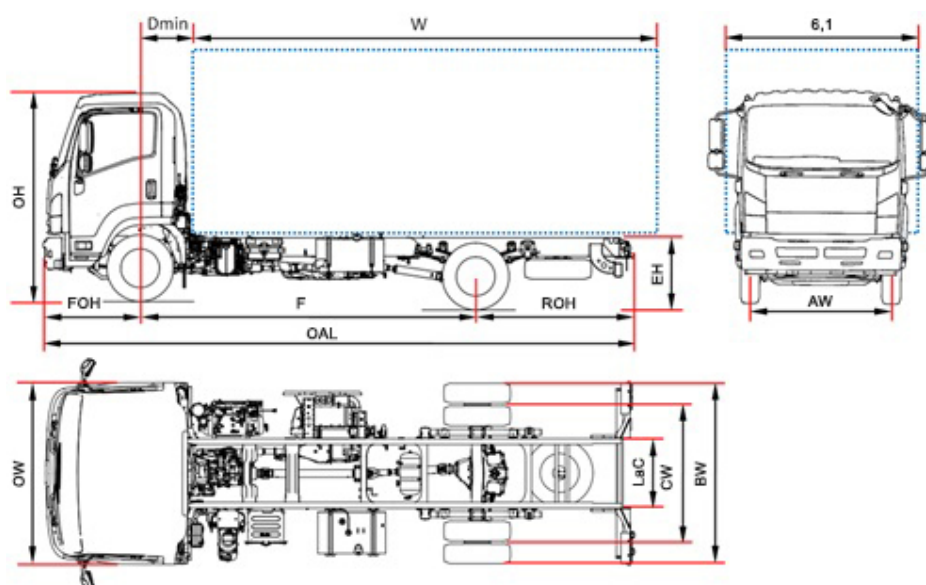

F 11		F 11 H
Empattement	F	3410
Longueur totale	OAL	6005
Longueur carrosserie min. <sup>(1)</sup>	W	4100
Longueur carrosserie max. <sup>(1)</sup>	W	4400
Porte à faux AR	ROH	1430
Hauteur châssis	EH	875
Hauteur cabine	OH	2565
Largeur au flanc des pneus AR	BW	2170*
Largeur cabine <sup>(2)</sup>	OW	2195
Largeur carrosserie <sup>(3)</sup>	6,1	2535
Distance essieu avant - arrière cabine	D min	710
Porte à faux AV	FOH	1165
Distance entre longerons	LaC	840
Voie avant	AW	1795
Voie arrière	CW	1660
Hauteur du sol	HH	185
Diamètre de braquage (m) <sup>(4)</sup>	Dia	11,1
<b>POIDS (kg)</b>		
Poids à vide du véhicule en ordre de marche <sup>(5)</sup>		3704
Poids à vide AV/AR		2455/1249
PTAC		11000
PTAC avant/arrière		4000 / 7600
Poids max. tractable freiné/ Poids max. tractable non freiné		3500/750

1. Donnée tirée du COC
2. Sans les clignotants latéraux et les rétroviseurs extérieurs
3. Largeurs possibles avec bras de rétroviseurs en option 2220/2286 - 2286/2406 - 2406/2500 - 2500/2600
4. Diamètre de braquage entre trottoirs
5. La masse à vide en ordre de marche inclue la roue de secours, le réservoir de carburant plein et du chauffeur.  
\*2220 mm d'encombrement des feux arrière

## F 11 - Empattement (mm) H 3410

Octobre 2024

### Versions et équipements

#### Accessoires de série

- EGR - DPD - SCR
- Display MID 7"
- Limitation à 90km/h
- Bloquage différentiel MECANIQUE
- Frein moteur
- Lève-vitres électriques
- Climatisation manuelle
- Alarme de ceinture de sécurité
- Siège suspendu pneumatique
- Rétroviseurs électriques et réchauffés
- Avertisseur de marche AR
- Radio DAB+ - Bluetooth - USB avec écran tactile de 6.8" - Compatible Apple CarPlay/Android Auto
- Position volant réglable (inclinaison et hauteur)
- Sécurité de retournement cabine
- Cruise control
- Réglage de hauteur des phares
- Lumières BI-LED avant et arrière
- Antibrouillards AV et AR
- SLD variable
- Immobilizer
- Fermeture des portes centralisée avec télécommande

#### Moteur

ISUZU 4HK1E6H 4 cylindres  
suralimenté avec turbocompresseur à double étage CYLINDRÉE 5193 cm<sup>3</sup>; PUISSANCE 177kW (240 ch) 2400 tr/min; COUPLE 765 Nm - 1600 tr/min  
NORME POLLUTION EURO VI OBD-E.

#### Safety Pack 1

- |   |   |   |
|---|---|---|
| <b>ABS: Système de freinage antiblochage</b>                    | <b>AEBS for Pedestrian &amp; Bicycle: Système de freinage d'urgence automatique pour piétons et cyclistes</b> | <b>MOIS: Système de détection d'objets en mouvement</b>                   |
| <b>ASR: Régulation antipatinage</b>                             | <b>DWS: Système d'alerte de franchissement de distance de sécurité</b>  | <b>Intersection Warning: Système d'alerte de danger aux intersections</b> |
| <b>EBD: Répartiteur de freinage électrique</b>                  | <b>MAM: Atténuation de l'accélération devant un obstacle</b>  | <b>BSIS: Surveillance de l'angle mort</b>                                 |
| <b>EVSC: Contrôle électronique de la stabilité du véhicule</b>  | <b>FVSN: Notification de démarrage du véhicule avant</b>  | <b>TSR: Système de reconnaissance des panneaux de signalisation</b>       |
| <b>LDWS: Système d'avertissement de franchissement de ligne</b> | <b>DDAW: Avertisseur de fatigue du conducteur</b>   | <b>TPMS: Système de surveillance de la pression des pneus</b>             |
| <b>AEBS: Freinage d'urgence automatique</b>                     | <b>RM: Écran arrière</b>  |   |

Réservoir 140 L 16 L Ad-Blue®

Boîte et rapport de pont 6 rapports MZW6P - 6.615 - 4.095 - 2.358 - 1.531 - 1.000 - 0.722;  
Marche arrière 6.615;  
Rapport du pont 4.333 (39/9)

Type de BV Manuelle

Dimensions châssis Largeur 60 mm, Hauteur 230 mm, Épaisseur 6 mm

Nombre de places 3

Essieux 2  
traction arrière avec roues jumelées

Pneus Avant 235/75 R17,5C simples.  
Arrière 235/75 R17,5C jumelées.

Freins Freins à tambours avant (320X120 mm) et arrière (320X145 mm). Système pneumo-hydraulique conforme CEE avec ABS à 4 canaux, deux circuits indépendants. Frein moteur sur échappement. Frein de stationnement pneumatique sur l'essieu arrière.

Suspensions Avant et arrière à lames avec amortisseurs hydrauliques à double effet. Avant avec barre stabilisatrice.

Système électrique 2 batteries de 110 A. Tension nominale 24V, Alternateur 90A

VERSIONE PROVVISORIA: Dati da confermare in fase di omologazione.

## Suspensions pneumatique Série Bleu OBD-E ( 11 tonnes)

# OBD-E

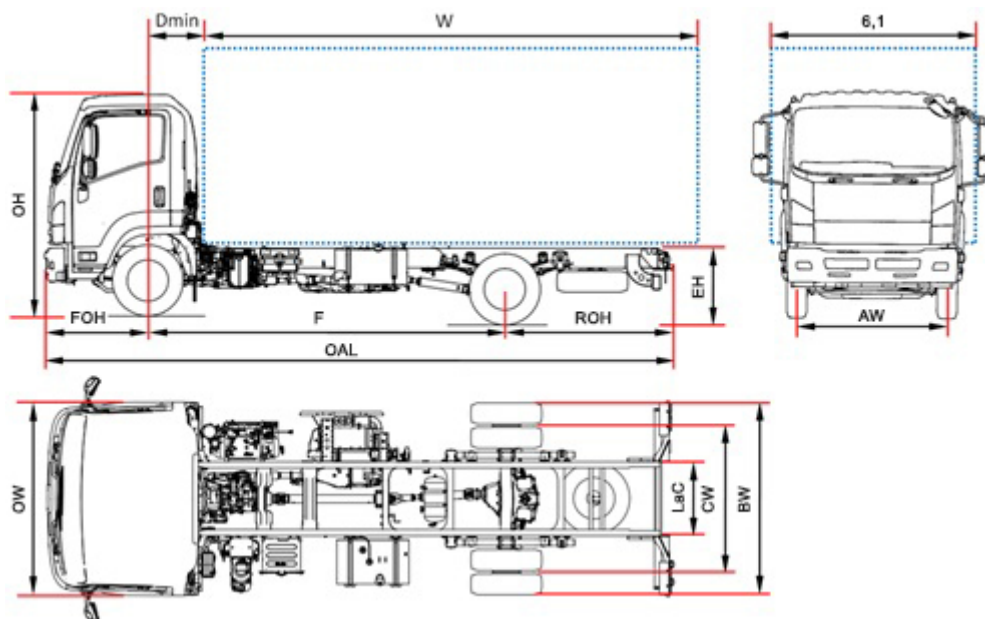

F 11		F 11 J	F 11 K	F 11 M	F 11 N
Empattement	F	3790	4060	4660	4990
Longueur totale	OAL	6575	6995	7895	8345
Longueur carrosserie min. <sup>(1)</sup>	W	4700	5120	6020	6470
Longueur carrosserie max. <sup>(1)</sup>	W	5000	5420	6320	6770
Porte à faux AR	ROH	1620	1770	2070	2190
Hauteur châssis	EH	760			
Hauteur cabine	OH	2560			
Largeur au flanc des pneus AR	BW	2170*			
Largeur cabine <sup>(2)</sup>	LOW	2195			
Largeur carrosserie <sup>(3)</sup>	6,1	2535			
Distance essieu avant - arrière cabine	D min	710			
Porte à faux AV	FOH	1165			
Distance entre longerons	LaC	840			
Voie avant	AW	1795			
Voie arrière	CW	1660			
Hauteur du sol	HH	185			
Diamètre de braquage (m) <sup>(4)</sup>	Dia	12,2	12,9	14,6	15,6
<b>POIDS (kg)</b>					
Poids à vide du véhicule en ordre de marche <sup>(5)</sup>		3859	3934	3974	3994
Poids à vide AV/AR		2425/1434	2450/1484	2465/1509	2490/1504
PTAC		11000			
PTAC avant/arrière		4000 / 7600			
Poids max. tractable freiné/ Poids max. tractable non freiné		3500 / 750			

1. Donnée tirée du COC
2. Sans les clignotants latéraux et les rétroviseurs extérieurs
3. Largeurs possibles avec bras de rétroviseurs en option 2220/2286 - 2286/2406 - 2406/2500 - 2500/2600
4. Diamètre de braquage entre trottoirs
5. La masse à vide en ordre de marche inclue la roue de secours, le réservoir de carburant plein et du chauffeur. NEES 2 +25 Kg  
\*2220 mm d'encombrement des feux arrière



## F 11 - Empattement (mm) J 3790 - K 4060 - M 4660 - N 4990

Octobre 2024

Versions et équipements	NEES 2 + HSA	
<b>Accessoires de série</b>		
<ul style="list-style-type: none"> <li>EGR - DPD - SCR</li> <li>Display MID 7"</li> <li>Climatisation manuelle</li> <li>Limitation à 90km/h</li> <li>Frein moteur</li> <li>Siège suspendu pneumatique</li> <li>Alarme de ceinture de sécurité</li> </ul>	<ul style="list-style-type: none"> <li>Cruise control</li> <li>Position volant réglable (inclinaison et hauteur)</li> <li>Rétroviseurs électriques et réchauffés</li> <li>Avertisseur de marche AR</li> <li>Sécurité de retournement cabine</li> <li>Réglage de hauteur des phares</li> <li>Fermeture des portes centralisée avec télécommande</li> </ul>	<ul style="list-style-type: none"> <li>Lumières BI-LED avant et arrière</li> <li>Antibrouillards AV et AR</li> <li>Radio DAB+ - Bluetooth - USB avec écran tactile de 6.8" - Compatible Apple CarPlay/Android Auto</li> <li>Lève-vitres électriques</li> <li>SLD variable</li> <li>Immobilizer</li> </ul>
<b>Moteur</b>		
ISUZU 4HK1E6H 4 cylindres. suralimenté avec turbocompresseur à double étage CYLINDRÉE 5193 cm <sup>3</sup> ; PUISSANCE 177kW (240 ch) 2400 tr/min; COUPLE 765 Nm - 1600 tr/min NORME POLLUTION EURO VI OBD-E.		
<b>Safety Pack 1</b>		
ABS: Système de freinage antiblocage ASR: Régulation antipatinage EBD: Répartiteur de freinage électrique EVSC: Contrôle électronique de la stabilité du véhicule LDWS: Système d'avertissement de franchissement de ligne MOIS: Système de détection d'objets en mouvement	DWS: Système d'alerte de franchissement de distance de sécurité MAM: Atténuation de l'accélération devant un obstacle FVSN: Notification de démarrage du véhicule avant DDAW: Avertisseur de fatigue du conducteur RM: Écran arrière BSIS: Surveillance de l'angle mort	AEBS: Freinage d'urgence automatique AEBS for Pedestrian & Bicycle: Système de freinage d'urgence automatique pour piétons et cyclistes Intersection warning: Système d'alerte de danger aux intersections TSR: Système de reconnaissance des panneaux de signalisation TPMS: Système de surveillance de la pression des pneus
<b>Réservoir</b>	<b>140 L (Emp J)</b> <b>200 L (Emp K, M, N)</b>	<b>16 L Ad-Blue*</b>
<b>Boîte et rapport de pont</b>	6 rapports MZW6P - 6.615 - 4.095 - 2.358 - 1.531 - 1.000 - 0.722; Marche arrière 6.615; Rapport du pont 4.333 (39/9)	
<b>Type de BV</b>	<b>Manuelle</b>	NEES 2 + Kick down
<b>Dimensions châssis</b>	Largeur 60 mm, Hauteur 230 mm, Épaisseur 6 mm	
<b>Nombre de places</b>	3	
<b>Essieux</b>	2 traction arrière avec roues jumelées	
<b>Pneus</b>	Avant 235/75 R17,5C simples. Arrière 235/75 R17,5C jumelées.	
<b>Freins</b>	Freins à tambours avant (320X120 mm) et arrière (320X145 mm). Système pneumo-hydraulique conforme CEE avec ABS à 4 canaux, deux circuits indépendants. Frein moteur sur échappement. Frein de stationnement pneumatique sur l'essieu arrière.	
<b>Suspensions</b>	Avant à lames, amortisseurs hydrauliques à double effet, barre stabilisatrice. Arrières pneumatiques avec 4 soufflets à contrôle électronique et fonction auto diagnostique, barre stabilisatrice et amortisseurs télescopiques hydrauliques.	
<b>Système électrique</b>	2 batteries de 110 A. Tension nominale 24V, Alternateur 90A	

VERSION PROVISOIRE: Données sous réserve d'homologation.

## Suspensions mecanique Série Bleu OBD-E ( 14 tonnes)

# OBD-E

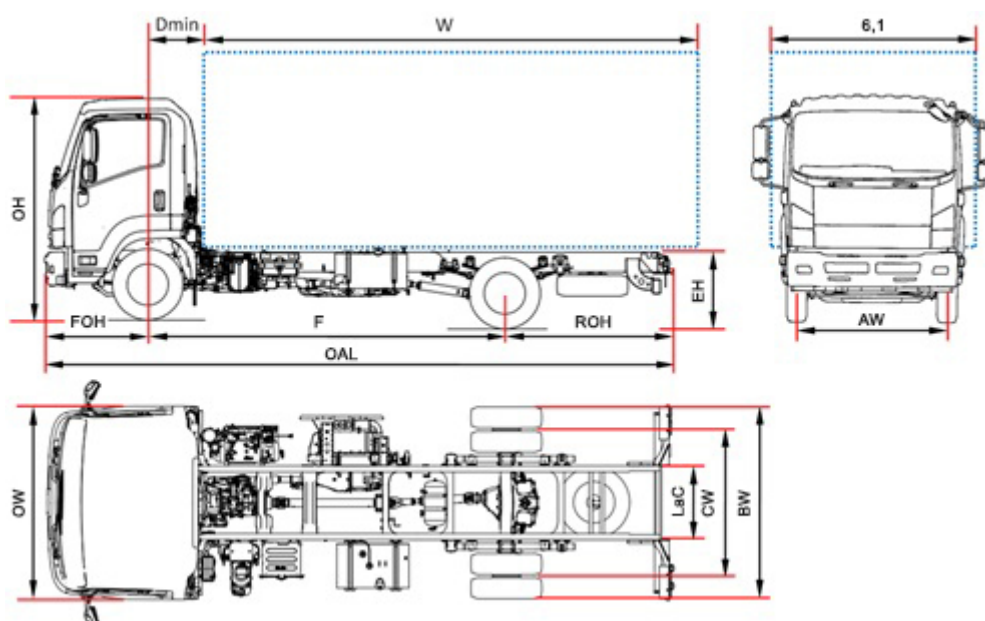

	F 14	F 14 J	F 14 L
Empattement	F	3790	4360
Longueur totale	OAL	6595	7470
Longueur carrosserie min. <sup>(1)</sup>	W	4720	5595
Longueur carrosserie max. <sup>(1)</sup>	W	5020	5895
Porte à faux AR	ROH	1640	1945
Hauteur châssis	EH		890
Hauteur cabine	OH		2600
Largeur au flanc des pneus AR	BW		2255
Largeur cabine <sup>(2)</sup>	OW		2195
Largeur carrosserie <sup>(3)</sup>	6,1		2535
Distance essieu avant - arrière cabine	D min		710
Porte à faux AV	FOH		1165
Distance entre longerons	LaC		840
Voie avant	AW		1800
Voie arrière	CW		1705
Hauteur du sol	HH		215
Diamètre de braquage (m) <sup>(4)</sup>	Dia	13,7	15,5
<b>POIDS (kg)</b>			
Poids à vide du véhicule en ordre de marche <sup>(5)</sup>		4132	4237
Poids à vide AV/AR		2638/1494	2688/1549
PTAC		14000 <sup>(6)</sup>	
PTAC avant/arrière		5000 / 9000	
Poids max. tractable freiné/ Poids max. tractable non freiné		3500 / 750	

1. Donnée tirée du COC
2. Sans les clignotants latéraux et les rétroviseurs extérieurs
3. Largeurs possibles avec bras de rétroviseurs en option 2255/2286 - 2286/2406 - 2406/2500 - 2500/2600
4. Diamètre de braquage entre trottoirs
5. La masse à vide en ordre de marche inclue la roue de secours, le réservoir de carburant plein et du chauffeur.
6. Sur demande : masse totale réduite à 13,5 tonnes + contrôle technique MCTC préalable.

## F 14 - Empattement (mm) J 3790, L 4360

Octobre 2024

Versions et équipements		
<b>Accessoires de série</b>		
<ul style="list-style-type: none"> <li>EGR - DPD - SCR</li> <li>Display MID 7"</li> <li>SLD variable</li> <li>Climatisation manuelle</li> <li>Limitation à 90km/h</li> <li>Bloquage différentiel MECANIQUE</li> <li>Frein moteur</li> </ul>	<ul style="list-style-type: none"> <li>Immobilizer</li> <li>Radio DAB+ - Bluetooth - USB avec écran tactile de 6.8" - Compatible Apple CarPlay/Android Auto</li> <li>Fermeture des portes centralisée avec télécommande</li> <li>Alarme de ceinture de sécurité</li> <li>Position volant réglable (inclinaison et hauteur)</li> <li>Siège suspendu pneumatique</li> </ul>	<ul style="list-style-type: none"> <li>Rétroviseurs électriques et réchauffés</li> <li>Réglage de hauteur des phares</li> <li>Lumières BI-LED avant et arrière</li> <li>Cruise control</li> <li>Antibrouillards AV et AR</li> <li>Lève-vitres électriques</li> <li>Sécurité de retournement cabine</li> </ul>
<b>Moteur</b>		
ISUZU 4HK1E6H 4 cylindres. suralimenté avec turbocompresseur à double étage CYLINDRÉE 5193 cm <sup>3</sup> ; PUISSANCE 177kW (240 ch) 2400 tr/min; COUPLE 765 Nm - 1600 tr/min NORME POLLUTION EURO VI OBD-E.		
<b>Safety Pack 1</b>		
<b>ABS: Système de freinage antiblocage</b>	<b>AEBS for Pedestrian &amp; Bicycle: Système de freinage d'urgence automatique pour piétons et cyclistes</b>	<b>MOIS: Système de détection d'objets en mouvement</b>
<b>ASR: Régulation antipatinage</b>	<b>DWS: Système d'alerte de franchissement de distance de sécurité</b>	<b>Intersection Warning: Système d'alerte de danger aux intersections</b>
<b>EBD: Répartiteur de freinage électrique</b>	<b>MAM: Atténuation de l'accélération devant un obstacle</b>	<b>BSIS: Surveillance de l'angle mort</b>
<b>EVSC: Contrôle électronique de la stabilité du véhicule</b>	<b>FVSN: Notification de démarrage du véhicule avant</b>	<b>TSR: Système de reconnaissance des panneaux de signalisation</b>
<b>LDWS: Système d'avertissement de franchissement de ligne</b>	<b>DDAW: Avertisseur de fatigue du conducteur</b>	<b>TPMS: Système de surveillance de la pression des pneus</b>
<b>AEBS: Freinage d'urgence automatique</b>	<b>RM: Écran arrière</b>	
<b>Réservoir</b>	140 L (Emp J) 200 L (Emp L)	16 L Ad-Blue*
<b>Boîte et rapport de pont</b>	6 rapports MZW6P - 6.615 - 4.095 - 2.358 - 1.531 - 1.000 - 0.722; Marche arrière 6.615; Rapport du pont 5.571 (39/7)	
<b>Type de BV</b>	Manuelle	
<b>Dimensions châssis</b>	Largeur 60 mm, Hauteur 230 mm, Épaisseur 6 mm	
<b>Nombre de places</b>	3	
<b>Essieux</b>	2 traction arrière avec roues jumelées	
<b>Pneus</b>	Avant 265/70 R19,5C simples Arrière 265/70 R19,5C jumelées	
<b>Freins</b>	Freins à tambours avant (370X150 mm) et arrière (370X150 mm). Conforme aux normes CEE avec ABS 4 canaux, système pneumatique Full Air avec deux circuits indépendants et commande électronique EBS (Brake by wire). Frein moteur sur l'échappement. Frein de stationnement pneumatique sur l'essieu arrière.	
<b>Suspensions</b>	Avant et arrière à lames avec amortisseurs hydrauliques à double effet. Avant avec barre stabilisatrice.	
<b>Système électrique</b>	2 batteries de 110 A. Tension nominale 24V, Alternateur 90A	

VERSION PROVISOIRE: Données sous réserve d'homologation.

## Suspensions pneumatique Série Bleu OBD-E ( 14 tonnes)

# OBD-E

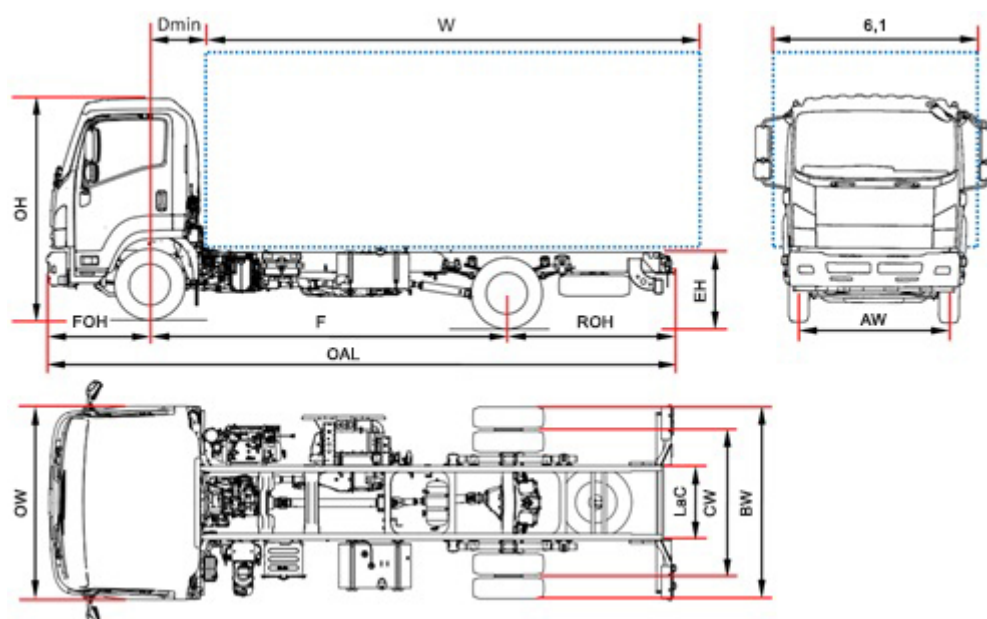

	F 14	F 14 J	F 14 L	F 14 N	F 14 Q
Empattement	F	3790	4360	4990	5320
Longueur totale	OAL	6600	7470	8370	8600
Longueur carrosserie min. <sup>(1)</sup>	W	4725	5595	6495	6795
Longueur carrosserie max. <sup>(1)</sup>	W	5025	5895	6795	7025
Porte à faux AR	ROH	1645	1945	2215	2115
Hauteur châssis	EH	785			
Hauteur cabine	OH	2600	2595	2595	2595
Largeur au flanc des pneus AR	BW	2225			
Largeur cabine <sup>(2)</sup>	OW	2195			
Largeur carrosserie <sup>(3)</sup>	6,1	2535			
Distance essieu avant - arrière cabine	D min	710			
Porte à faux AV	FOH	1165			
Distance entre longerons	LaC	840			
Voie avant	AW	1800			
Voie arrière	CW	1670			
Diamètre de braquage (m) <sup>(4)</sup>	Dia	13,7	15,5	17,5	18,6
<b>POIDS (kg)</b>					
Poids à vide du véhicule en ordre de marche <sup>(5)</sup>		4212	4322	4382	4402
Poids à vide AV/AR		2643/1569	2693/1629	2718/1664	2738/1664
PTAC		14000 <sup>(6)</sup>			
PTAC avant/arrière		5000 / 9000			
Poids max. tractable freiné/ Poids max. tractable non freiné		3500 / 750			

1. Donnée tirée du COC
2. Sans les clignotants latéraux et les rétroviseurs extérieurs
3. Largeurs possibles avec bras de rétroviseurs en option 2220/2286 -2286/2406 -2406/2500 - 2500/2600
4. Diamètre de braquage entre trottoirs
5. La masse à vide en ordre de marche inclue la roue de secours, le réservoir de carburant plein et du chauffeur. NEES 2 +30 Kg
6. Sur demande : masse totale réduite à 13,5 tonnes + contrôle technique MCTC préalable.

## F 14 - Empattement (mm) J 3790 - L 4360 - N 4990 - Q 5320

Octobre 2024

Versions et équipements	NEES 2 + HSA
-------------------------	--------------

### Accessoires de série

- EGR - DPD - SCR
- Display MID 7"
- Climatisation manuelle
- Limitation à 90km/h
- Frein moteur
- Lève-vitres électriques
- Siège suspendu pneumatique
- Alarme de ceinture de sécurité
- Sécurité de retournement cabine
- Rétroviseurs électriques et réchauffés
- Position volant réglable (inclinaison et hauteur)
- Radio DAB+ - Bluetooth - USB avec écran tactile de 6.8" - Compatible Apple CarPlay/Android Auto
- Immobilizer
- SLD variable
- Réglage de hauteur des phares
- Fermeture des portes centralisée avec télécommande
- Cruise control
- Lumières BI-LED avant et arrière
- Antibrouillards AV et AR

### Moteur

ISUZU 4HK1E6H 4 cylindres.  
suralimenté avec turbocompresseur à double étage  
CYLINDRÉE 5193 cm<sup>3</sup>; PUISSANCE 177kW (240 ch) 2400 tr/min; COUPLE 765 Nm - 1600 tr/min  
NORME POLLUTION EURO VI OBD-E.

### Safety Pack 1

<b>ABS: Système de freinage antiblocage</b>	<b>AEBS for Pedestrian &amp; Bicycle: Système de freinage d'urgence automatique pour piétons et cyclistes</b>	<b>MOIS: Système de détection d'objets en mouvement</b>
<b>ASR: Régulation antipatinage</b>	<b>DWS: Système d'alerte de franchissement de distance de sécurité</b>	<b>Intersection Warning: Système d'alerte de danger aux intersections</b>
<b>EBD: Répartiteur de freinage électrique</b>	<b>MAM: Atténuation de l'accélération devant un obstacle</b>	<b>BSIS: Surveillance de l'angle mort</b>
<b>EVSC: Contrôle électronique de la stabilité du véhicule</b>	<b>FVSN: Notification de démarrage du véhicule avant</b>	<b>TSR: Système de reconnaissance des panneaux de signalisation</b>
<b>LDWS: Système d'avertissement de franchissement de ligne</b>	<b>DDAW: Avertisseur de fatigue du conducteur</b>	<b>TPMS: Système de surveillance de la pression des pneus</b>
<b>AEBS: Freinage d'urgence automatique</b>	<b>RM: Écran arrière</b>	

Réservoir	140 L (Emp J) 200 L (Emp L,N,Q)	16 L Ad-Blue®
Boîte et rapport de pont	6 rapports MZW6P - 6.615 - 4.095 - 2.358 - 1.531 - 1.000 - 0.722; Marche arrière 6.615; Rapport du pont 5.571 (39/7)	
Type de BV	Manuelle	NEES 2 + Kick down
Dimensions châssis	Largeur 60 mm, Hauteur 230 mm, Épaisseur 6 mm	
Nombre de places	3	
Pneus	Avant: 265/70 R19,5C simples. Arrière 265/70 R19,5C jumelées	
Freins	Freins à tambours avant (370X150 mm) et arrière (370X150 mm). Conforme aux normes CEE avec ABS 4 canaux, système pneumatique Full Air avec deux circuits indépendants et commande électronique EBS (Brake by wire). Frein moteur sur l'échappement. Frein de stationnement pneumatique sur l'essieu arrière.	
Suspensions	Avant et arrière avec ressorts paraboliques, amortisseurs hydrauliques à double effet. Barre stabilisatrice sur l'essieu avant. Arrières pneumatiques avec 4 soufflets à contrôle électronique et fonction auto diagnostique, barre stabilisatrice et amortisseurs télescopiques hydrauliques.	
Système électrique	2 batteries de 110 A. Tension nominale 24V, Alternateur 90A	

VERSION PROVISOIRE: Données sous réserve d'homologation.











# ISUZU

## SÉRIE N – F

VERSION Euro VI OBD-E

Pour plus d'informations  
ISUZU MOTORS LIMITED

[www.isuzu.it](http://www.isuzu.it)

[www.isuzu.fr](http://www.isuzu.fr)

[www.isuzu.ch](http://www.isuzu.ch)

[www.isuzu.es](http://www.isuzu.es)

[www.isuzutrucks.cz](http://www.isuzutrucks.cz)

[www.isuzutrucks.sk](http://www.isuzutrucks.sk)

[www.isuzutrucks.pl](http://www.isuzutrucks.pl)

[www.isuzutrucks.hu](http://www.isuzutrucks.hu)

[www.isuzu.si](http://www.isuzu.si)

Midi Europe recommande

