

150 ch Série Bleu OBD-D (7,5 tonnes)

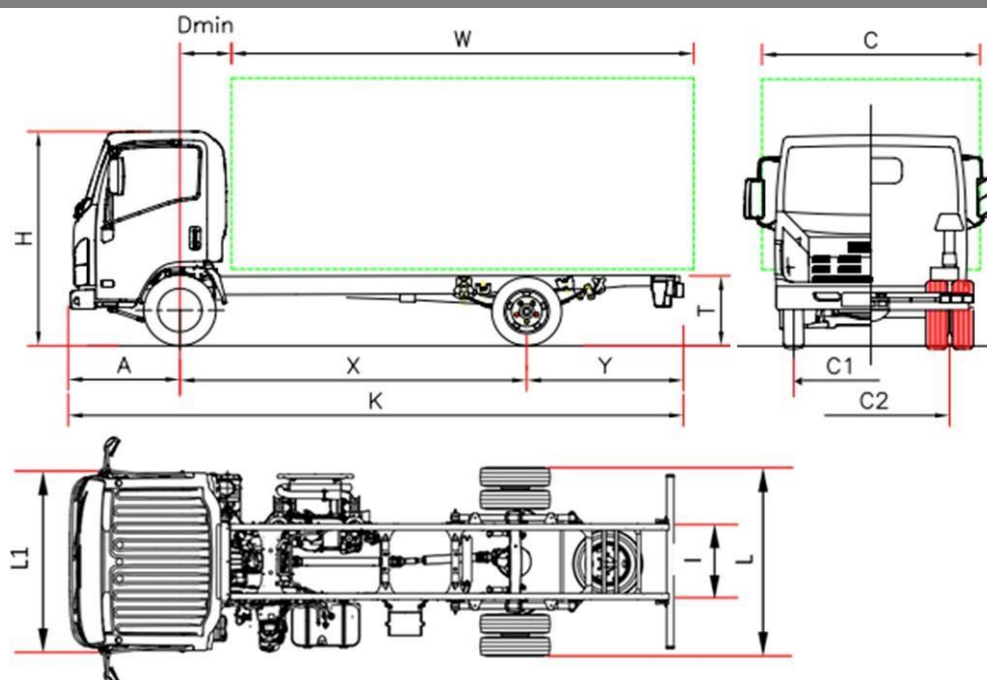

€ 42.324 HT

P 75		P 75 F	P 75 H	P 75 K	P 75 M
Empattement	X	2900 ⁽⁶⁾	3365	3815	4475
Longueur totale	K	5570	6040	6690	7870
Longueur carrosserie min. ⁽¹⁾	W	3750	4220	4870	6050
Longueur carrosserie max. ⁽¹⁾	W	3930	4555	5185	6365
Porte à faux AR	Y	1560	1565	1765	2285
Hauteur châssis	T	800			
Hauteur cabine	H	2265			
Largeur au flanc des pneus AR	L	2115			
Largeur cabine ⁽²⁾	L1	2040			
Largeur carrosserie ⁽³⁾	C	2345			
Distance essieu avant – arrière cabine	D min	710 ⁽⁷⁾			
Porte à faux AV	A	1110			
Distance entre longerons	I	850			
Voie avant	C1	1680			
Voie arrière	C2	1650			
Hauteur du sol	-	210			
Diamètre de braquage (m) ⁽⁴⁾	-	11,1	12,6	14,1	16,3
POIDS (kg)					
Poids à vide du véhicule en ordre de marche ⁽⁵⁾		2720	2720	2740	2780
Poids à vide AV/AR		1750/970	1750/970	1770/970	1835/945
PTAC		7500			
PTAC avant/arrière		3100 / 5800			
Poids max. tractable non freiné/Poids max. tractable freiné		750 / 3500			

1. La longueur de la carrosserie est relative à un véhicule chargé de façon uniforme, jusqu'à la valeur maximale de charge sur essieu (ces valeurs peuvent induire à une modification du véhicule)
2. Sans les clignotants latéraux et les rétroviseurs extérieurs
3. Largeurs possibles avec bras de rétroviseurs en option 2115/2170 – 2170/2345 – 2345/2500
4. Diamètre de braquage entre trottoirs
5. La masse à vide en ordre de marche inclue la roue de secours, le réservoir de carburant plein et du chauffeur. NEES +35 Kg (25/10)
6. Empattement modifié (voir suppléments)
7. NEES II 650.

P 75 - Empattement (mm) F 2900 - H 3365 - K 3815 - M 4475

FEVRIER 2021

€ 42.324 (**)

Versions et équipements	NEES 2	€ 1290 (**)
	Conduite à droite (Empattement F - H NEES)	€ 1182 (**)

(**)HT

Accessoires de série

- | | | |
|----------------------------------------------------------------------------------------------------------------------------------------------------------------------|--------------------------------------------------------------------------------------------------------------------------------------------------------------------------------------------------------------------------------|------------------------------------------------------------------------------------------------------------------------------------------------------------------------------------------------------------------------------------------|
| <ul style="list-style-type: none"> • EGR - DPD - SCR • Display MID • Frein moteur • Rétroviseurs électriques et réchauffés | <ul style="list-style-type: none"> • Immobilizer • Fermeture des portes centralisée avec télécommande • Lève-vitres électriques • Siège suspendu • Antibrouillards AV et AR | <ul style="list-style-type: none"> • Autoradio DAB+ avec USB • Réglage de hauteur des phares • Feux de jour • Position volant réglable (inclinaison et hauteur) • Limitation à 90km/h |
|----------------------------------------------------------------------------------------------------------------------------------------------------------------------|--------------------------------------------------------------------------------------------------------------------------------------------------------------------------------------------------------------------------------|------------------------------------------------------------------------------------------------------------------------------------------------------------------------------------------------------------------------------------------|

Options	. Air conditionnée	€ 1089 (**)
	. Empattement modifié	Contactez votre concessionnaire
	. Module de Carrosserie	€ 354 (**)

Moteur	<p>ISUZU 4JJ1E6N Moteur diesel 4 cylindres. Intercooler, rampe commune à injection directe Suralimenté avec turbocompresseur à géométrie variable CYLINDRÉE 2999 cm³ PUISSANCE 110kW (150 ch) 2800 tr/min COUPLE 375 Nm 1600 – 2800 tr/min NORME POLLUTION EURO VI OBD-D.</p>
--------	-------------------------------------------------------------------------------------------------------------------------------------------------------------------------------------------------------------------------------------------------------------------------------------------------------------------------------------------------------------------------------

Sécurité	ABS ESC (Contrôle électronique de stabilité) avec ASR LDWS AEBS SRS 2 Airbag (Cond./Pass.)
----------	---------------------------------------------------------------------------------------------------------------

Réservoir	90 L	16 L Ad-Blue®
-----------	-------------	----------------------

Boîte et rapport de pont	6 rapports MYY6S – 5.979 - 3.434 - 1.832 - 1.297 - 1.000 - 0.759; Marche arrière 5.068; Rapport du pont 5.571 (39/7)
--------------------------	----------------------------------------------------------------------------------------------------------------------------

Type de BV	Manuelle	NEES 2
------------	-----------------	--------

Dimensions châssis	Largeur 70 mm, Hauteur 216 mm, Épaisseur 6 mm	
--------------------	-----------------------------------------------	--

Nombre de places	3
------------------	---

Essieux	2 traction arrière avec roues jumelées
---------	-------------------------------------------

Pneus	Avant 215/75 R17,5C simples. Arrière 215/75 R17,5C jumelées.
-------	-----------------------------------------------------------------

Freins	Freins à disques avant et arrière. Système hydraulique, servofrein à dépression Normes CEE avec ABS, pédale agissant sur 4 roues, circuit indépendant sur les 2 essieux. Frein de stationnement manuel sur la transmission.
--------	-----------------------------------------------------------------------------------------------------------------------------------------------------------------------------------------------------------------------------

Suspensions	Avant et arrière avec ressorts paraboliques, avec des butées ; amortisseurs hydrauliques télescopiques à double effet. Barre stabilisatrice sur les deux essieux.
-------------	-------------------------------------------------------------------------------------------------------------------------------------------------------------------

Système électrique	Système 24V - Alternateur 90A - 2 x Batterie 70Ah
--------------------	---------------------------------------------------

N.B. : Les informations techniques et d'équipements ci-dessus sont données à titre indicatif et sont susceptibles d'être modifiées sans préavis. Elles ne constituent en aucun cas un engagement de la part du constructeur ou de MIDI Europe. Les dimensions et les masses doivent être vérifiées par le carrossier.

190 ch Série Bleu OBD-D (7,5 tonnes)

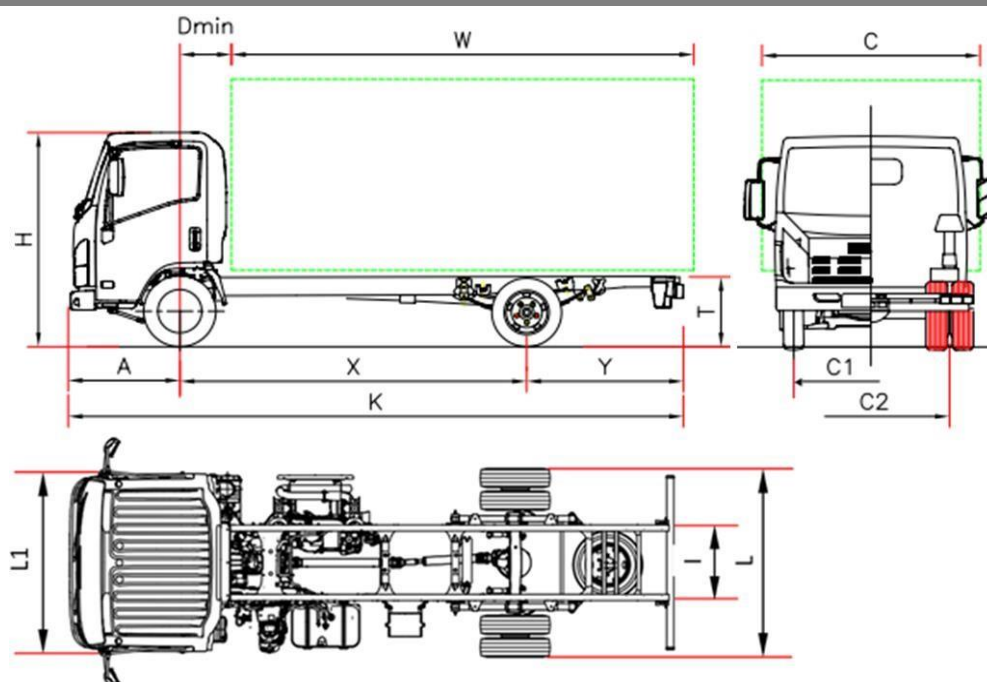

€ 44.424 HT

P 75		P 75 F	P 75 H	P 75 K	P 75 M	P 75 Q
Empattement	X	2900 ⁽⁵⁾	3365	3815	4475	5300 ⁽⁵⁾
Longueur totale	K	5570	6040	6690	7870	9282
Longueur carrosserie min. ⁽¹⁾	W	3810	4280	4930	6110	7522
Longueur carrosserie max. ⁽¹⁾	W	3990	4615	5245	6425	7890
Porte à faux AR	Y	1560	1565	1765	2285	2872
Hauteur châssis	T			800		
Hauteur cabine	H			2265		
Largeur au flanc des pneus AR	L			2115		
Largeur cabine ⁽²⁾	L1			2040		
Largeur carrosserie ⁽³⁾	C			2345		
Distance essieu avant – arrière cabine	D min			650		
Porte à faux AV	A			1110		
Distance entre longerons	I			850		
Voie avant	C1			1680		
Voie arrière	C2			1650		
Hauteur du sol	-			210		
Diamètre de braquage (m) ⁽⁴⁾	-	11,1	12,6	14,1	16,3	19,0
POIDS (kg)						
Poids à vide du véhicule en ordre de marche ⁽⁶⁾		2960	2960	2990	3010	3110
Poids à vide AV/AR		1950/1010	1950/1010	1980/1010	2030/980	2080/1030
PTAC		7500				
PTAC avant/arrière		3100 / 5800				
Poids max. tractable non freiné/Poids max. tractable freiné		750 / 3500				

- La longueur de la carrosserie est relative à un véhicule chargé de façon uniforme, jusqu'à la valeur maximale de charge sur essieu (ces valeurs peuvent induire à une modification du véhicule)
- Sans les clignotants latéraux et les rétroviseurs extérieurs
- Largeurs possibles avec bras de rétroviseurs en option 2115/2170 – 2170/2345 – 2345/2500
- Diamètre de braquage entre trottoirs
- Empattement modifié (voir suppléments)
- La masse à vide en ordre de marche inclut la roue de secours, le réservoir de carburant plein et du chauffeur. NEES + 35 Kg 25/10).

P 75 - Empattement (mm) F 2900 - H 3365 - K 3815 - M 4475 - Q 5300

FEVRIER 2021

€ 44.424 (**)

Versions et équipements	NEES 2 + Cruise control	€ 1290 (**)
	Conduite à droite (Empattement F - H)	€ 1182 (**)

(**)HT

Accessoires de série

<ul style="list-style-type: none">• EGR - DPD - SCR• Display MID• Frein moteur• Rétroviseurs électriques et réchauffés• Immobilizer• Fermeture des portes centralisée avec télécommande	<ul style="list-style-type: none">• Siège suspendu• Antibrouillards AV et AR• Autoradio DAB+ avec USB• Avertisseur de marche AR• Lève-vitres électriques	<ul style="list-style-type: none">• Position volant réglable (inclinaison et hauteur)• Réglage de hauteur des phares• Feux de jour• Limitation à 90km/h
----------------------------------------------------------------------------------------------------------------------------------------------------------------------------------------------------------------------------------------------------	------------------------------------------------------------------------------------------------------------------------------------------------------------------------------------------------------------	--------------------------------------------------------------------------------------------------------------------------------------------------------------------------------------------------

Options	. Air conditionnée	€ 1089 (**)
	. Empattement modifié	Contactez votre concessionnaire
	. Module de Carrosserie	€ 354 (**)

Moteur

ISUZU 4HK1E6C Moteur diesel 4 cylindres.
Intercooler, rampe commune à injection directe
Suralimenté avec turbocompresseur à géométrie variable
CYLINDRÉE 5193 cm³
PUISSANCE 140kW (190 ch) 2600 tr/min
COUPLE 510 Nm 1600 – 2800 tr/min
NORME POLLUTION EURO VI OBD-D.

Sécurité

ABS
ESC (Contrôle électronique de stabilité) avec ASR
LDWS
AEBS
SRS 2 Airbag (Cond./Pass.)

Réservoir

90 L 16 L Ad-Blue®

Boîte et rapport de pont

6 rapports MZZ6F 6.369 - 3.767 - 1.966 - 1.355 - 1.000 - 0.782;
Marche arrière 6.369;
Rapport du pont 4.100 (41/10)

Type de BV

Manuelle NEES 2

Dimensions châssis

Largeur 70 mm, Hauteur 216 mm, Épaisseur 6 mm

Nombre de places

3

Essieux

2
traction arrière avec roues jumelées

Pneus

Avant 215/75 R17,5C simples.
Arrière 215/75 R17,5C jumelées.

Freins

Freins à disques avant et arrière. Système hydraulique, servofrein à dépression Normes CEE avec ABS, pédale agissant sur 4 roues, circuit indépendant sur les 2 essieux. Frein de stationnement manuel sur la transmission.

Suspensions

Avant et arrière avec ressorts paraboliques, avec des butées ; amortisseurs hydrauliques télescopiques à double effet. Barre stabilisatrice sur les deux essieux.

Système électrique

Système 24V - Alternateur 90A - 2 x Batterie 70Ah

N.B. : Les informations techniques et d'équipements ci-dessus sont données à titre indicatif et sont susceptibles d'être modifiées sans préavis. Elles ne constituent en aucun cas un engagement de la part du constructeur ou de MIDI Europe. Les dimensions et les masses doivent être vérifiées par le carrossier.

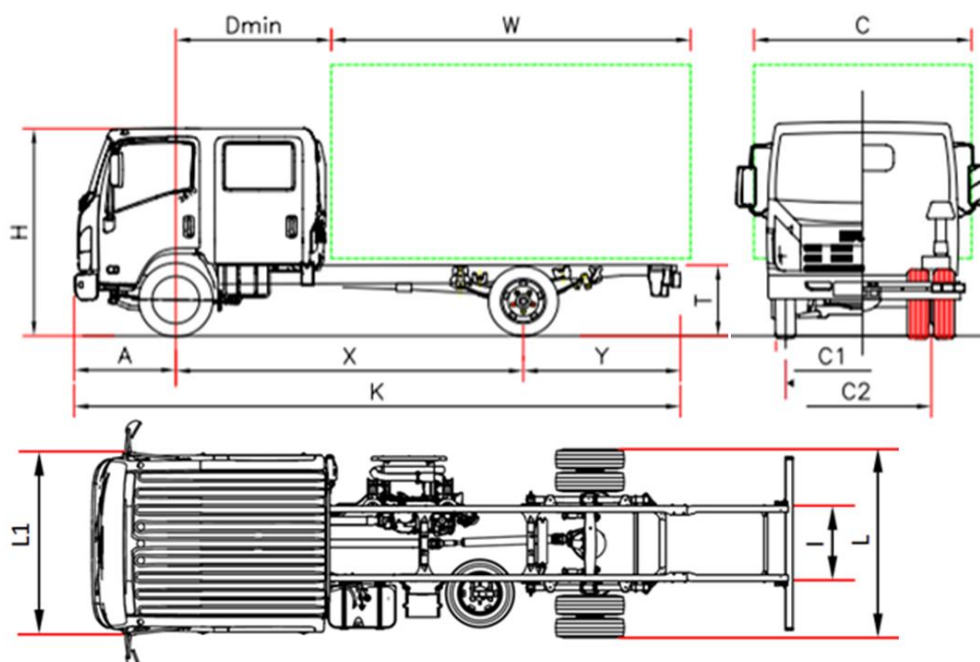

€ 45.660 HT

P 75		P 75 H	P 75 M	P 75 Q
Empattement	X	3365 ⁽⁵⁾	4475	5300 ⁽⁵⁾
Longueur totale	K	6040	7870	9282
Longueur carrosserie min. ⁽¹⁾	W	3230	5060	6472
Longueur carrosserie max. ⁽¹⁾	W	3684	5375	6840
Porte à faux AR	Y	1565	2285	2872
Hauteur châssis	T		800	
Hauteur cabine	H		2280	
Largeur au flanc des pneus AR	L		2115	
Largeur cabine ⁽²⁾	L1		2040	
Largeur carrosserie ⁽³⁾	C		2345	
Distance essieu avant – arrière cabine	D min		1700	
Porte à faux AV	A		1110	
Distance entre longerons	I		850	
Voie avant	C1		1680	
Voie arrière	C2		1650	
Hauteur du sol	-		210	
Diamètre de braquage (m) ⁽⁴⁾	-	12,6	16,3	19,0
POIDS (kg)				
Poids à vide du véhicule en ordre de marche ⁽⁶⁾		3235	3265	3365
Poids à vide AV/AR		2185/1050	2200/1065	2250/1115
PTAC			7500	
PTAC avant/arrière			3100 / 5800	
Poids max. tractable non freiné/Poids max. tractable freiné			750 / 3500	

1. La longueur de la carrosserie est relative à un véhicule chargé de façon uniforme, jusqu'à la valeur maximale de charge sur essieu (ces valeurs peuvent induire à une modification du véhicule)

2. Sans les clignotants latéraux et les rétroviseurs extérieurs

3. Largeurs possibles avec bras de rétroviseurs en option 2115/2170 – 2170/2345 – 2345/2500

4. Diamètre de braquage entre trottoirs

5. Empattement modifié (voir suppléments)

6. La masse à vide en ordre de marche inclue la roue de secours, le réservoir de carburant plein et du chauffeur. NEES +35 Kg (25/10)

P 75 CREW - Empattement (mm) H 3365 - M 4475 - Q 5300

FEVRIER 2021

€ 45.660 (**)

Versions et équipements	NEES 2 + Cruise control	€ 1290 (**)
		(**)HT
Accessoires de série	<ul style="list-style-type: none"> • EGR - DPD - SCR • Display MID • Frein moteur • Rétroviseurs électriques et réchauffés 	<ul style="list-style-type: none"> • Immobilizer • Fermeture des portes centralisée avec télécommande • Lève-vitres électriques • Limitation à 90km/h • Antibrouillards AV et AR
		<ul style="list-style-type: none"> • Réglage de hauteur des phares • Feux de jour • Autoradio DAB+ avec USB • Position volant réglable (inclinaison et hauteur)
Options	<ul style="list-style-type: none"> • Air conditionnée • Empattement modifié • Module de Carrosserie 	<p>€ 1089 (**)</p> <p>Contactez votre concessionnaire</p> <p>€ 354 (**)</p>
Moteur	<p>ISUZU 4HK1E6C Moteur diesel 4 cylindres. Intercooler, rampe commune à injection directe Suralimenté avec turbocompresseur à géométrie variable CYLINDRÉE 5193 cm³ PUISSANCE 140kW (190 ch) 2600 tr/min COUPLE 510 Nm 1600 – 2800 tr/min NORME POLLUTION EURO VI OBD-D.</p>	
Sécurité	<p>ABS ESC (Contrôle électronique de stabilité) avec ASR LDWS AEBS SRS 2 Airbag (Cond./Pass.)</p>	
Réservoir	90 L	16 L Ad-Blue®
Boîte et rapport de pont	<p>6 rapports MZZ6F 6.369 - 3.767 - 1.966 - 1.355 - 1.000 - 0.782; Marche arrière 6.369; Rapport du pont 4.100 (41/10)</p>	
Type de BV	Manuelle	NEES 2
Dimensions châssis	Largeur 70 mm, Hauteur 216 mm, Épaisseur 6 mm	
Nombre de places	7	
Essieux	2 traction arrière avec roues jumelées	
Pneus	Avant 215/75 R17,5C simples. Arrière 215/75 R17,5C jumelées.	
Freins	Freins à disques avant et arrière. Système hydraulique, servofrein à dépression Normes CEE avec ABS, pédale agissant sur 4 roues, circuit indépendant sur les 2 essieux. Frein de stationnement manuel sur la transmission.	
Suspensions	Avant et arrière avec ressorts paraboliques, avec des butées ; amortisseurs hydrauliques télescopiques à double effet. Barre stabilisatrice sur les deux essieux.	
Système électrique	Système 24V - Alternateur 90A - 2 x Batterie 70Ah	

N.B. : Les informations techniques et d'équipements ci-dessus sont données à titre indicatif et sont susceptibles d'être modifiées sans préavis. Elles ne constituent en aucun cas un engagement de la part du constructeur ou de MIDI Europe. Les dimensions et les masses doivent être vérifiées par le carrossier.